

E-1
06.02.25

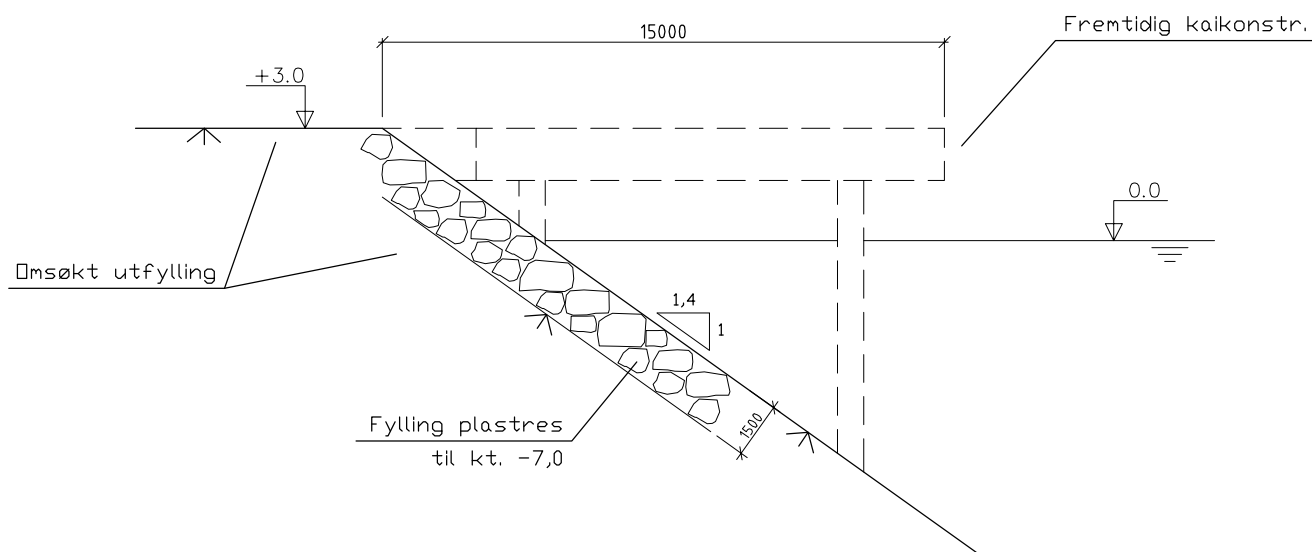

Prinsipp ved fremtidig kai

0	SØKNANDSTEGNING	06.02.25	hfU
REV.	REVISJONEN GJELDER:	DATE	SIGNATUR
TOTALENTREPRENØR:			
TILTAKSHAVER:		MÅLSTOKK:	DATE:
BRØDRENE ULVESETH EIENDOM AS		1:200 (A4)	06.02.2025
KONSTR./TEGN:		KTR:	GDDK.J:
hfU		-	-
PROSJEKT:		TITTEL:	
UTFYLLING DØSJE INDUSTRIOMRÅDE		PRINSIPPSNITT A-A UTFYLLING INDUSTRIOMR.	
EIENDOMSINFD:		TEGNINGSSTATUS:	
Gnr 46 Bnr 150/113		SØKNADSTEGNING	
BYGGEPLASSADRESSE:		PRISJNR:	TEGNINGSNR:
Des.jeneset 102		-	-
REVISJONSNR:		FILNAVN:	
0		Prosjekter\Des.je utfylling\	
Furnes Bygg		HILBRANDT MEYERSGT. 1B, 5032 BERGEN	
Tlf 97699315, EPSST hos furu@furnes.no		RÅDGIVENDE INGENIØR, BYGG	

E-2

06.02.25

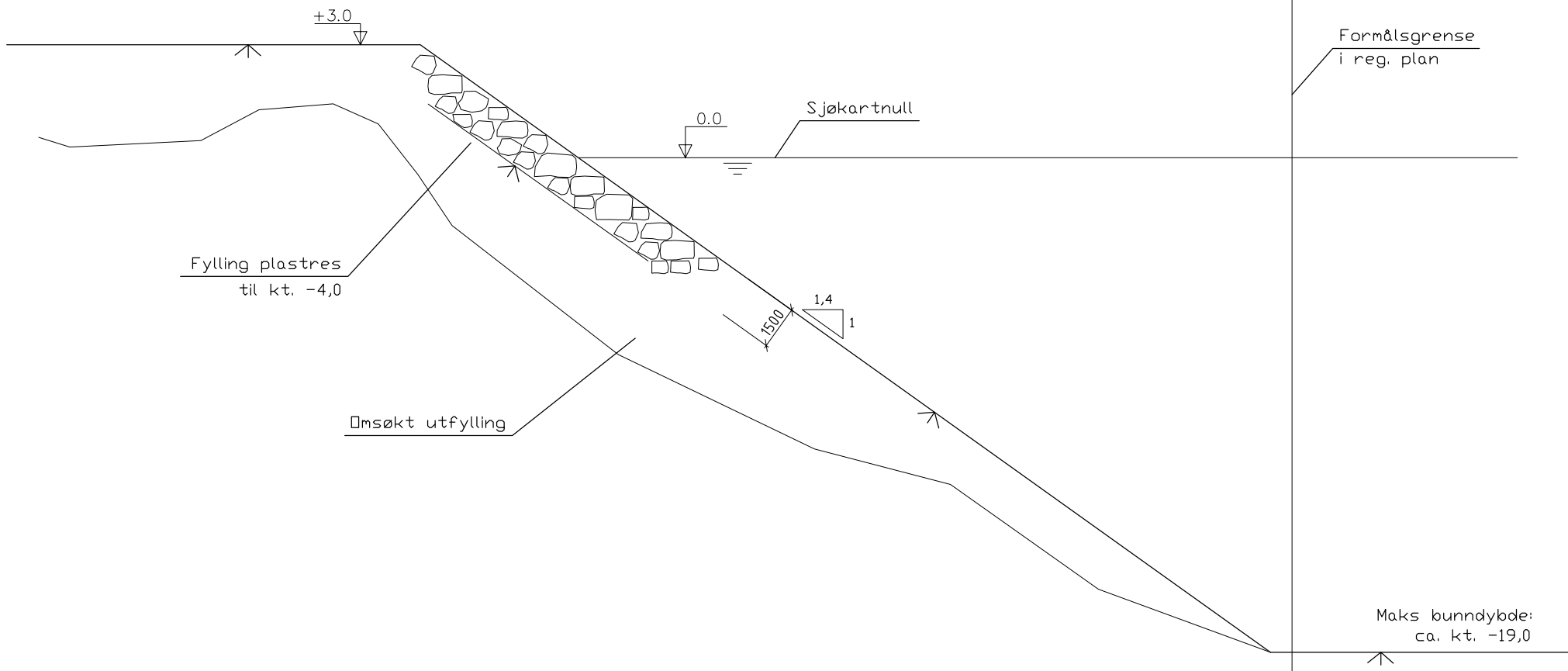

Prinsipp generelt

0	SØKNANDSTEGNING	06.02.25	hfU
REV.	REVISJONEN GJELDER:	DATE	SIGNATUR
TOTALENTREPRENØR:			
TILTAKSHAVER:		MÅLSTOKK:	DATE:
BRØDRENE ULVESETH EIENDOM AS		1:200 (A4)	06.02.2025
PRISJEKT:		KONSTR/TEGN:	KTR:
UTFYLLING DØSJE INDUSTRIOMRÅDE		hfU	-
TEIENDOMSINFØ:		TEGNINGSSTATUS:	
Gnr 46 Bnr 150/113		SØKNADSTEGNING	
BYGGEPLASSADRESSE:		PRISJ.NR.:	TEGNINGSNR.:
Des.jeneset 102		-	-
Furnes Bygg		REVISJONSNR.:	0
HILBRANDT MEYERSGT. 1B, 5032 BERGEN		FILNAVN:	
Tlf 97699315, EPSST hos-furn-bygg.no		*Prosjekter\Des.je utfylling\	
RÅDGIVENDE INGENIØR, BYGG			

E-3

06.02.25

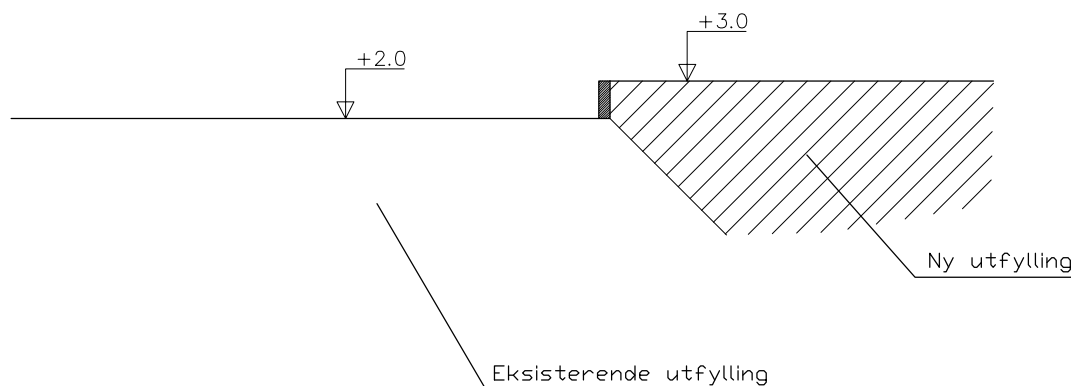
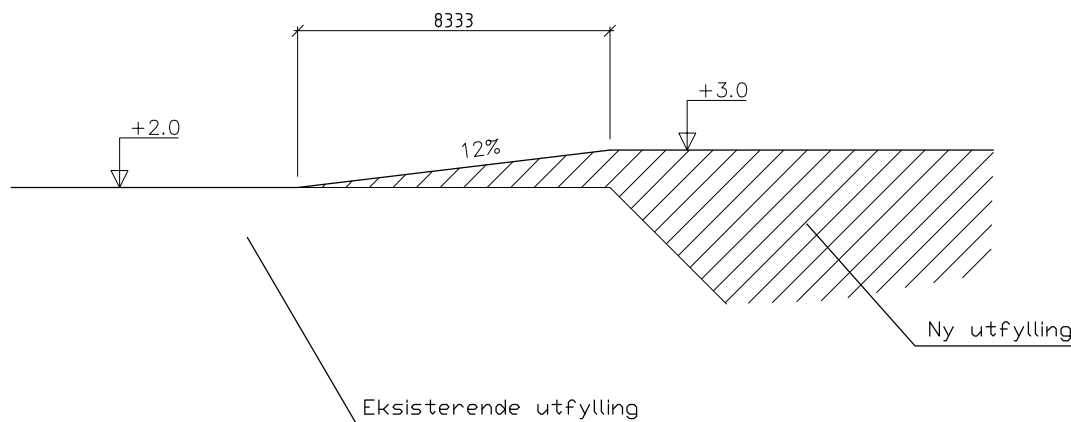

Prinsipp mot eksisterende fylling

0	SØKNANDSTEGNING	06.02.25	hf.u
REV.	REVISJONEN GJELDER:	DATE	SIGNATUR
TOTALENTREPRENØR:			
TILTAKSHAVER:		MALSTOKK:	DATE:
BRØDRENE ULVESETH EIENDOM AS		1:200 (A4)	06.02.2025
KONSTR/TEGN:		KTR:	GDDK.:
hf.u		-	-
PROSJEKT:		TITTEL:	
UTFYLLING DØSJE INDUSTRIOMRÅDE		PRINSIPPSNITT C OG D UTFYLLING INDUSTRIOMR.	
EIENDOMSINFD:		TEGNINGSTATUS:	
Gnr 46 Bnr 150/113 Des.jenezet 102		SØKNADSTEGNING	
Furnes Bygg		PRISJ.NR.:	TEGNINGSNR.:
HILBRANDT MEYERSGT. 1B, 5032 BERGEN Tlf 97699315. EPSST hos Furn-Bygghuset RÅDGIVENDE INGENIØR, BYGG		-	-
FILNAVN:		REVISJONSNR.:	
*Prosjekter\Des.je utfylling\		0	

E-4
06.02.25

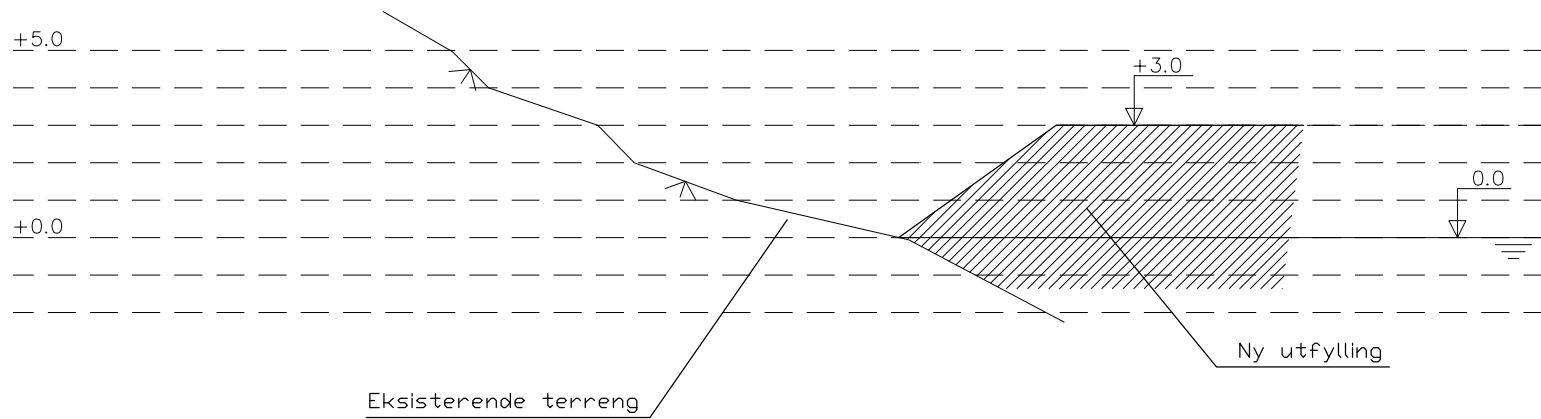

Prinsipp mot land

0	SØKNANDSTEGNING	06.02.25	hf.u
REV.	REVISJONEN GJELDER:	DATE	SIGNATUR
TOTALENTREPRENØR:			
TILTAKSHAVER:		MÅLSTOKK:	DATE:
BRØDRENE ULVESETH EIENDOM AS		1:200 (A4)	06.02.2025
KONSTR./TEGN:		KTR:	GDDK.:
hf.u		-	-
PROSJEKT:		TITTEL:	
UTFYLLING DØSJE INDUSTRIOMRÅDE		PRINSIPPSNITT E-E UTFYLLING INDUSTRIOMR.	
TEGNINGSSTATUS:		SØKNANDSTEGNING	
EIENDOMSINFD:	BYGGEPLASSADRESSE:	PROSJEKTNR.:	TEGNINGSNR.:
Gnr 46 Bnr 150/113	Des.jeneset 102	-	-
Furnes Bygg		REVISJONSNR.:	REVISJONSNR.:
HILBRANDT MEYERSGT. 1B, 5032 BERGEN Tlf 97699315. EPOST: hofu@furnesbygg.no RÅDGIVENDE INGENIØR, BYGG		-	0
FILNAVN:		PROSJEKTER\Des.je utfylling\	

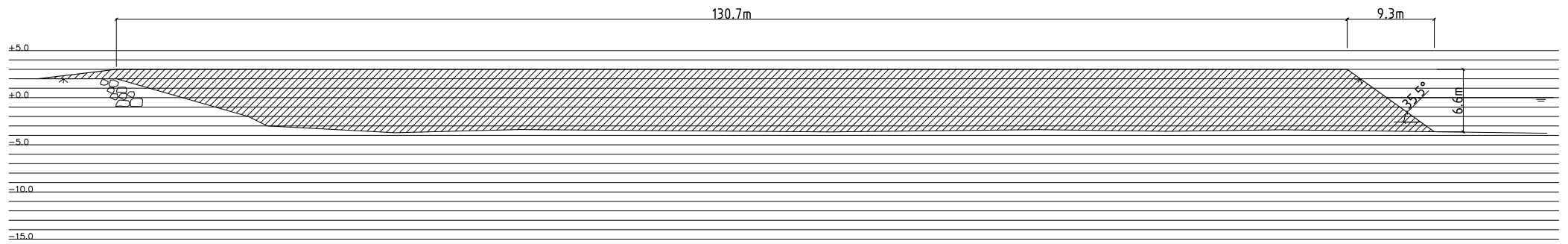

SNITT 1

0 SØKNADSTEGNING		06.02.25	hf u
REV.	REVISJONEN GJELDER	DATE	SIGNATUR
TOTALENTREPRENØR:			
TILTAKSHAVER: BRØDRENE ULVESETH EIENDOM AS		MÅLSTOKK: -	DATE: 06.02.2025
PROSJEKT: UTFYLLING DØSJE INDUSTRIOMRÅDE		KDNSTR/TEGN: hf u	KTR: - GDDKJ: -
EIENDOMSINFD: Gnr: 46 Bnr: 150/113		BYGGEPLASSADRESSE: Døsjeset 102	
Furnes Bygg HILBRANDT MEYERSGT. 1B, 5032 BERGEN TLF 97697515, EPDST haa.fur@online.no RÅDGIVENDE INGENIØR, BYGG		PROSJ.NNR: -	TEGNINGSNR: -
FILNÅVN: K:\Prosjekter\Døsje utfylling\		REVISJONSNR: 0	

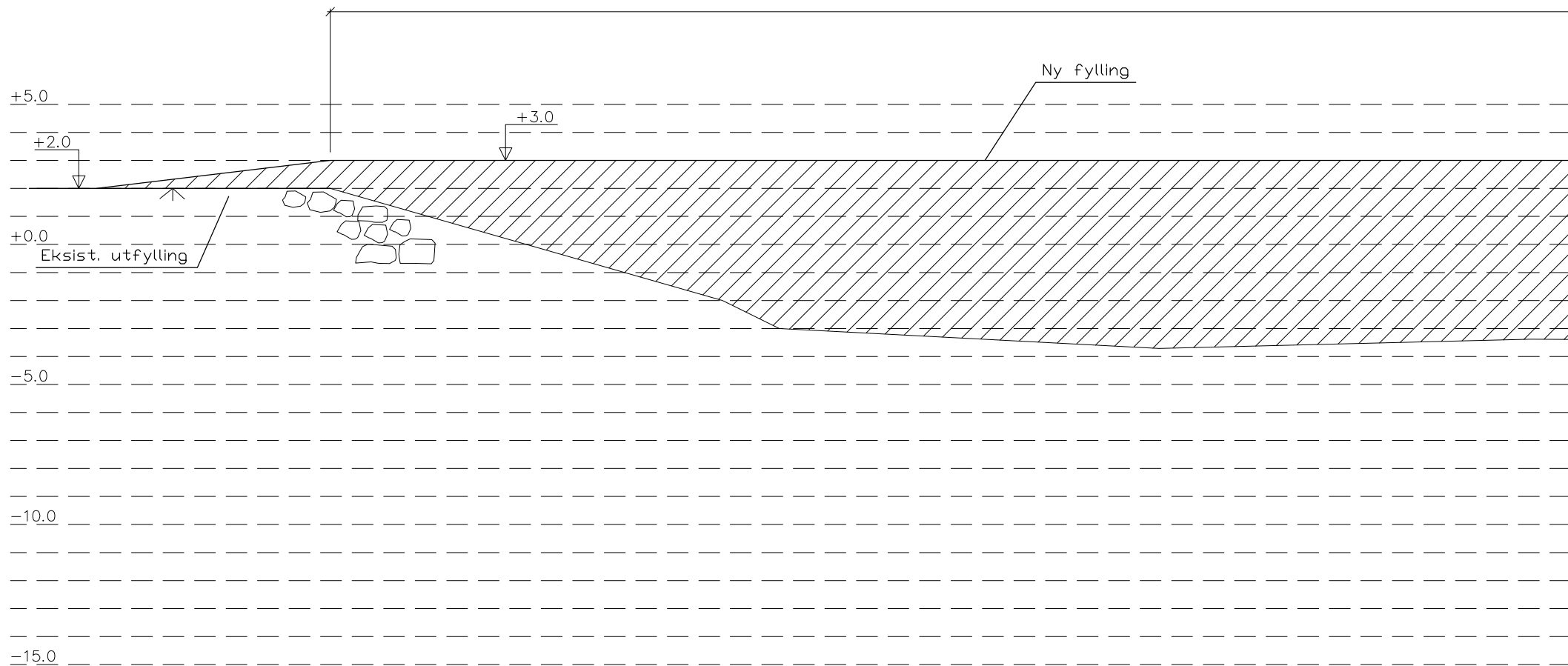

SNITT 1

REV.	REVISJONEN GJELDER	DATE	SIGNATUR
TOTALENTREPRENØR			
TILTAKSHAVER: BRØDRENE ULVESETH EIENDOM AS		MALSTOKK: 1:200 (A4)	DATO: 06.02.2025
PROSJEKT: UTFYLLING DØSJE INDUSTRIDOMRÅDE		KONSTR/TEGN: hfu	KTR: - GDDKJ: -
EIENDOMSINFD: Gnr 46 Bnr 150/113		BYGGEPLASSADRESSE: Døsjenest 102	
Furnes Bygg HILBRANDT MEYERSGT. 18, 5032 BERGEN TLF 97697515, EPOST hasfur@online.no RÅDGIVENDE INGENIØR, BYGG		PRDSJNR: -	TEGNINGSNR: -
FILNAVN: Prosjekter\Dosje utfylling\		REVISJONSNR: -	

130.7m

+5.0

+3.0

Ny fylling

+0.0

-5.0

-10.0

-15.0

REV.	REVISJONEN GJELDER	DATE	SIGNATUR
TOTALENTREPRENØR:			
TILTAKSHAVER:	MALSTOKK:	DATE:	
BRØDRENE ULVESETH EIENDOM AS	1:200 (A4)	06.02.2025	
PROSJEKT:	KONSTR/TEGN:	KTR	GDDKJ:
UTFYLLING DØSJE INDUSTRIDOMRÅDE	hfj	-	-
TITTEL:		TEGNINGSTATUS:	
SNITT 1, NY UTFYLLING DEL 2		-	
EIENDOMSINFD:	BYGGEPLASSADRESSE:	PRDSJNR:	TEGNINGSNR:
Gr: 46 Str: 150/113	Døsjeneet 102	-	-
Furnes Bygg HILBRANDT MEYERSGT. 18, 5032 BERGEN TLF 97697515, EPOST hasfur@online.no RÅDGIVENDE INGENIØR, BYGG		REVISJONSR:	
FILNAVN:			
Prdsjekter\Døsj utfylling\			

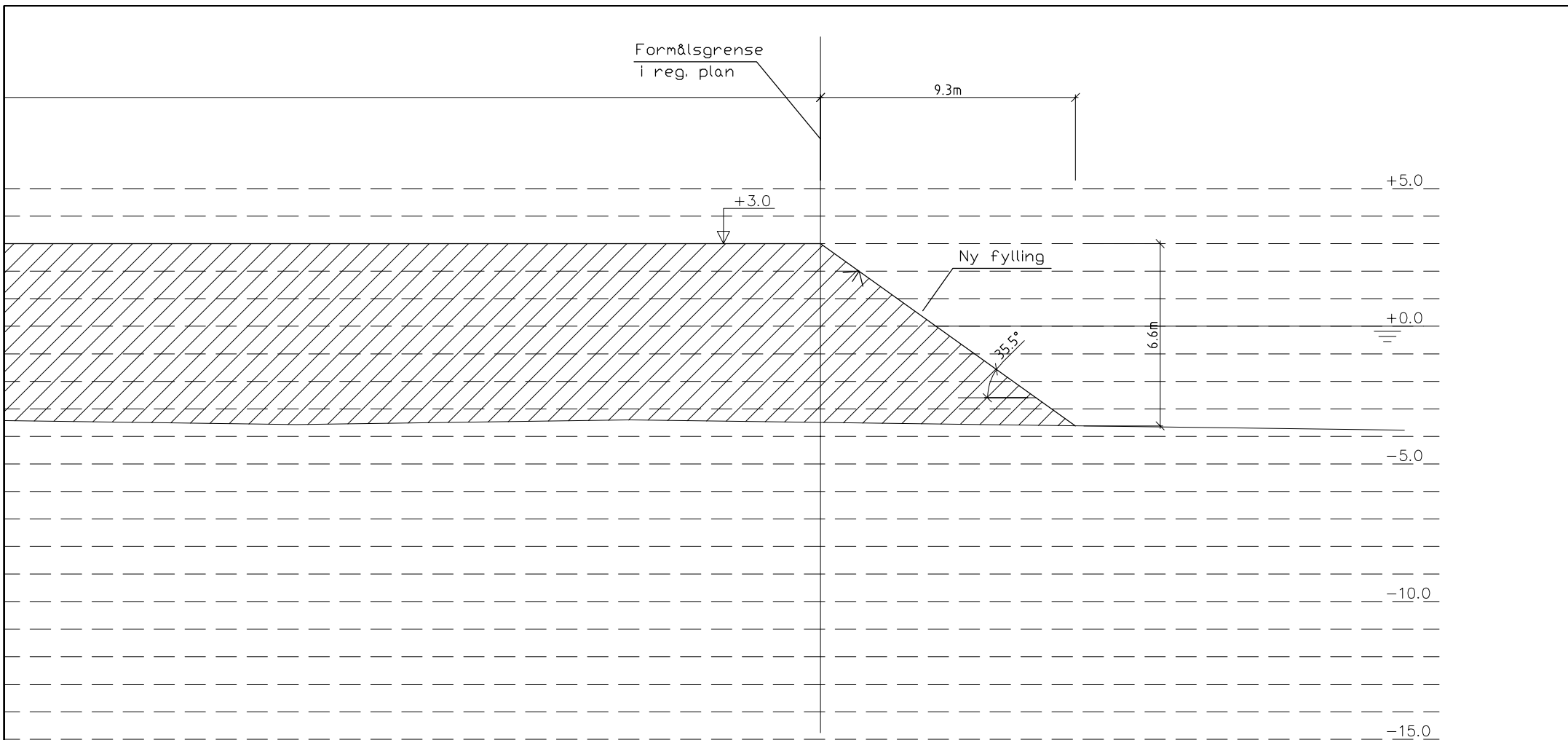

REV.	-	REVISJONEN GJELDER	DATE	SIGNATUR
TOTALENTREPRENØR				
TILTAKSHAVER:		MALSTOKK:	DATO:	
BRØDRENE ULVESETH EIENDOM AS		1:200 (A4)	06.02.2025	
PROSJEKT:		KONSTR/TEGN:	KTR:	GDDKJ:
UTFYLLING DØSJE INDUSTRIDOMRÅDE		hfuj	-	-
EIENDOMSINNFØ:		TEGNINGSSTATUS:		
Gr: 46 Str: 150/113		-		
BYGGEPLASSADRESSE:		PRDSJNR:	TEGNINGSNR:	REVISJONSNR:
Bosjøneset 102		-	-	-
Furnes Bygg HILBRANDT MEYERSGT. 18, 5032 BERGEN TLF 97697515, EPOST hasfur@online.no RÅDGIVENDE INGENIØR, BYGG		FILNAVN: Prdsjekter\Dasje utfylling\		

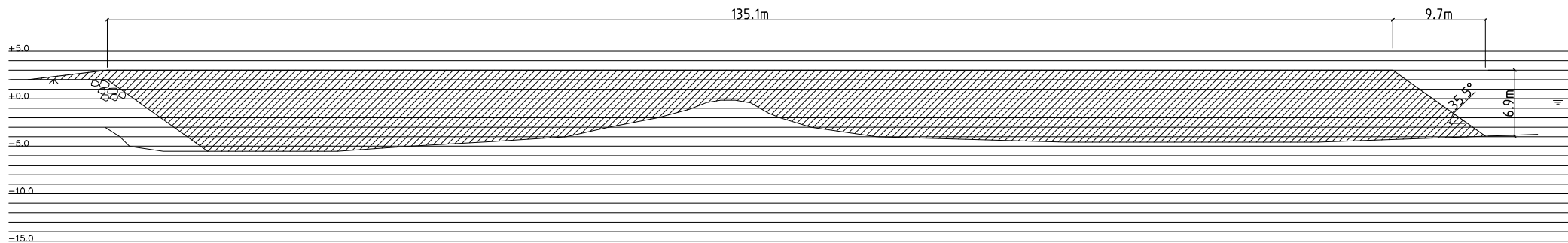

SNITT 2

0 SØKNADSTEGNING		06.02.25	hfU
REV.	REVISJONEN GJELDER:	DATE	SIGNATUR
TOTALENTREPRENØR:			
TILTAKSNAVER: BRØDRENE ULVESETH EIENDOM AS		MALSTOKK: -	DATE: 06.02.2025
PROSJEKT: UTFYLLING DØSJE INDUSTRIOMRÅDE		KDNSTR/TEGN: hfU	KTR: - GDDKJ: -
EIENDOMSINFD: Gnr: 46 Bnr: 150/113		BYGGEPLASSADRESSE: Desjeneset 102	
TEGNINGSSTATUS: -		PROS.J.NR. -	TEGNINGSNR. -
Furnes Bygg HILBRANDT MEYERSGT. 1B, 5032 BERGEN TLF 97697515, EPDST haa.fur@online.no RÅDGIVENDE INGENIØR, BYGG		REVISJONSNR. 0	FILNÅVN: Prosjekter\Desje utfylling\

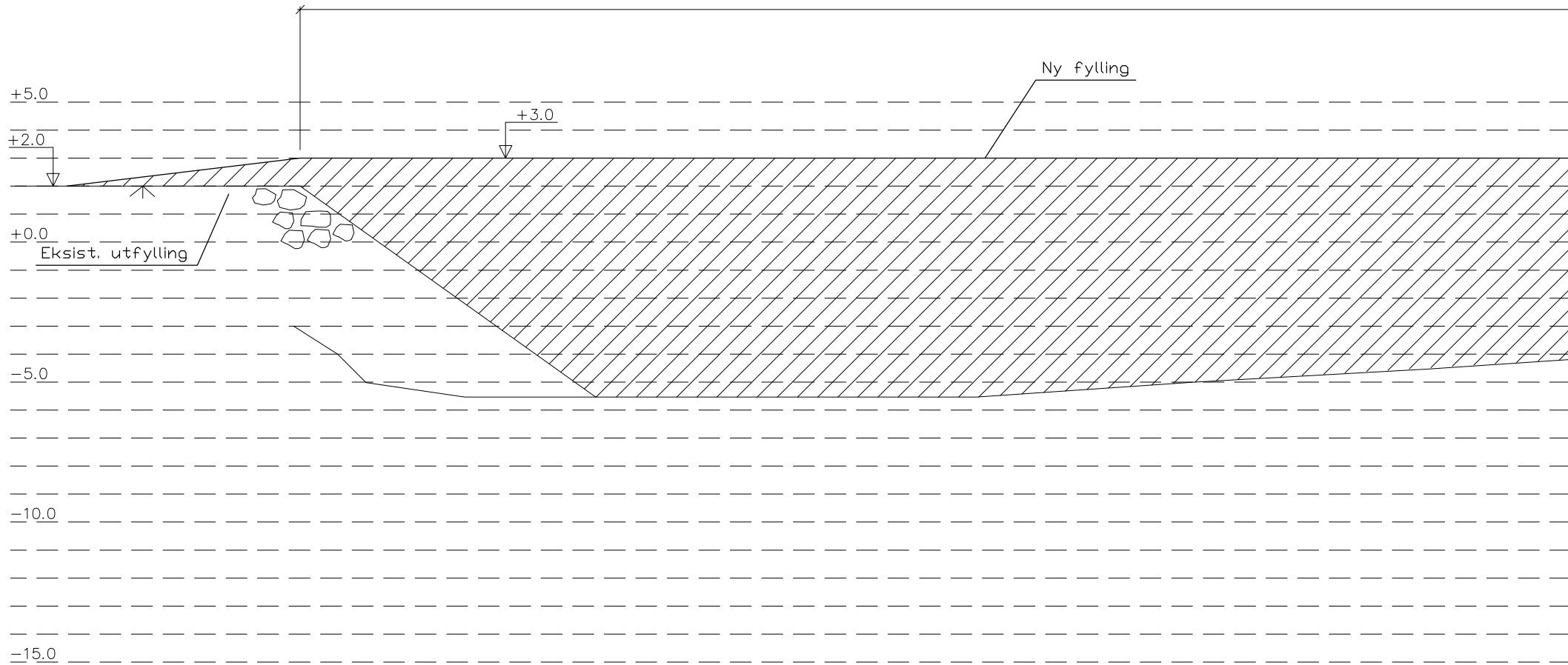

SNITT 2

REV.	-	-	-	-
REVISJONEN GJELDER	REVISJONEN GJELDER			SIGNATUR
TOTALENTREPRENR	TOTALENTREPRENR			
TILTAKSHAVER:	BRØDRENE ULVESETH EIENDOM AS	MALSTOKK:	1:200 (A4)	DATO:
PROSJEKT:	UTFYLLING DØSJE INDUSTRIDOMRÅDE	KONSTR/TEGN:	hfu	KTR -
EIENDOMSINFØ	Gr: 46 Str: 150/113	BYGGEPLASSADRESSE:	Døsjeset 102	
Furnes Bygg		PRDSJNR:	TEGNINGSNR:	REVISJONSNR:
HILBRANDT MEYERSGT. 18, 5032 BERGEN TLF 97697515, EPOST hasfur@online.no RÅDGIVENDE INGENIØR, BYGG		-	-	-
FILNAVN:		Prdsjekter\Døsje utfylling\		

135.1m

+5.0

+3.0

Ny fylling

+0.0

-5.0

-10.0

-15.0

REV.	-	REVISJONEN GJELDER	DATE	-	SIGNATUR	-
TOTALENTREPRENØR:						
TILTAKSHAVER:		MALSTOKK:	DATO:			
BRØDRENE ULVESETH EIENDOM AS		1:200 (A4)	06.02.2025			
PROSJEKT:		KONSTR/TEGN:	KTR	GDDKJr		
UTFYLLING DØSJE INDUSTRIDOMRÅDE		hfj	-	-		
EIENDOMSINFØ:		BYGGEPLASSADRESSE:				
Gr: 46 Str: 150/113		Døsjenest 102				
Furnes Bygg		PRDSJNR:	TEGNINGSNR:	REVISJONSNR:		
HILBRANDT MEYERSGT. 18, 5032 BERGEN TLF 97697515, EPOST hasfur@online.no RÅDGIVENDE INGENIØR, BYGG		-	-	-		
FILNAVN:		Prdsjekter\Døsj utfylling\				

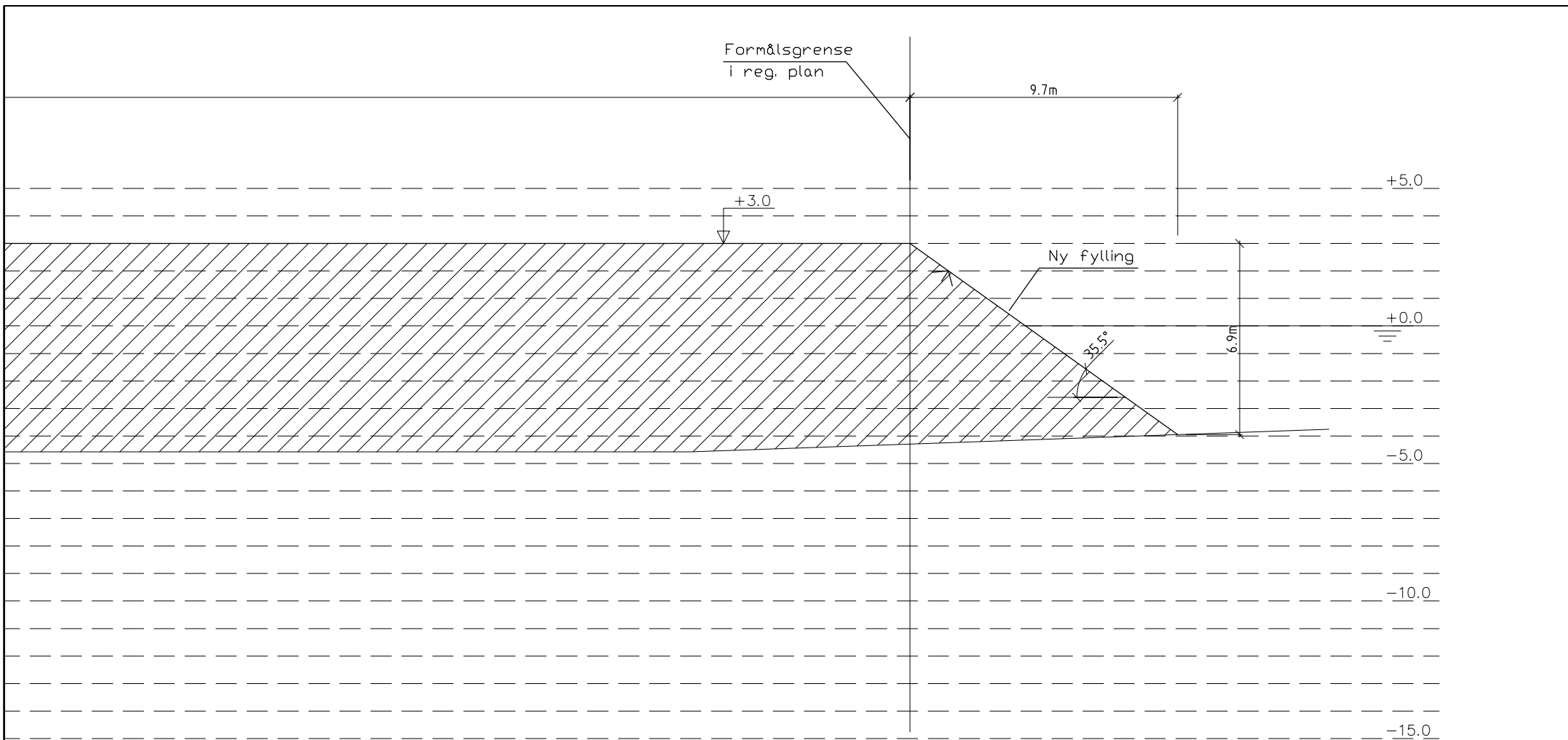

REV.	-	REVISJONEN GJELDER	DATE	SIGNATUR
TOTALENTREPRENØR				
TILTAKSHAVER:		MALSTOKK:	DATO:	
BRØDRENE ULVESETH EIENDOM AS		1:200 (A4)	06.02.2025	
PROSJEKT:		KONSTR/TEGN:	KTR	GDDKJr
UTFYLING DØSJE INDUSTRIDOMRÅDE		hfui	-	-
EIENDOMSINFØ:		TEGNINGSSTATUS:		
Gnr 46 Bnr 150/113		-		
BYGGEPLASSADRESSE:		PRDSJNR:	TEGNINGSNR:	REVISJONSNR:
Døsjeveget 102		-	-	-
Furnes Bygg HILBRANDT MEYERSGT. 18, 5032 BERGEN TLF 97697515, EPOST hasfur@online.no RÅDGIVENDE INGENIØR, BYGG		FILNAVN: Prosjekter\Døsje utfylling\		

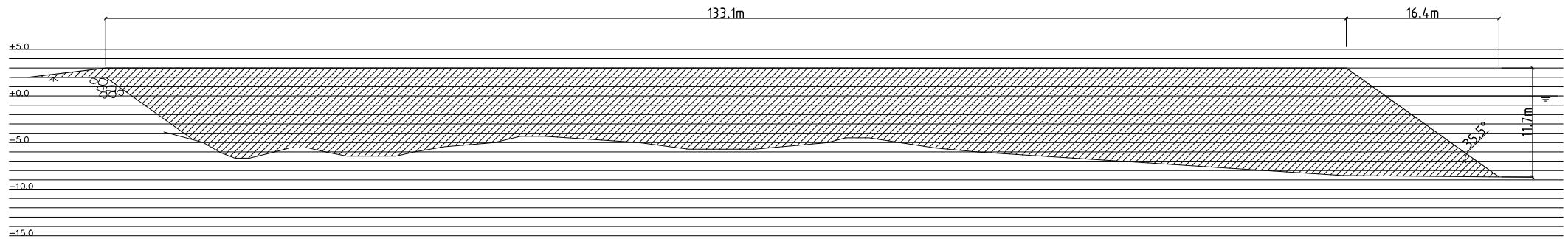

SNITT 3

0 SØKNADSTEGNING		06.02.25	hfU
REV.	REVISJONEN GJELDER	DATE	SIGNATUR
TOTALENTREPRENØR:			
TILTAKSMAKER:		MÅLSTØKK:	DATE:
BRØDRENE ULVESETH EIENDOM AS		-	06.02.2025
PROSJEKT:		KDNSTR/TEGN:	KTR:
UTFYLLING DØSJE INDUSTRIOMRÅDE		hfU	-
EIENDOMSINFD:		TEGNINGSSTATUS:	
Gnr: 46 Bnr: 150/113		-	
BYGGEPLASSADRESSE:		PROSJEKTNR:	TEGNINGSNR:
Døsjeneset 102		-	-
Furnes Bygg		REVISJONSNR:	0
HILBRANDT MEYERSGT. 18, 5032 BERGEN TLF 97697515, EPDST haa.fur@online.no RÅDGIVENDE INGENIØR, BYGG		FILNAVN: K:\Prosjekter\Døsj utfylling\	

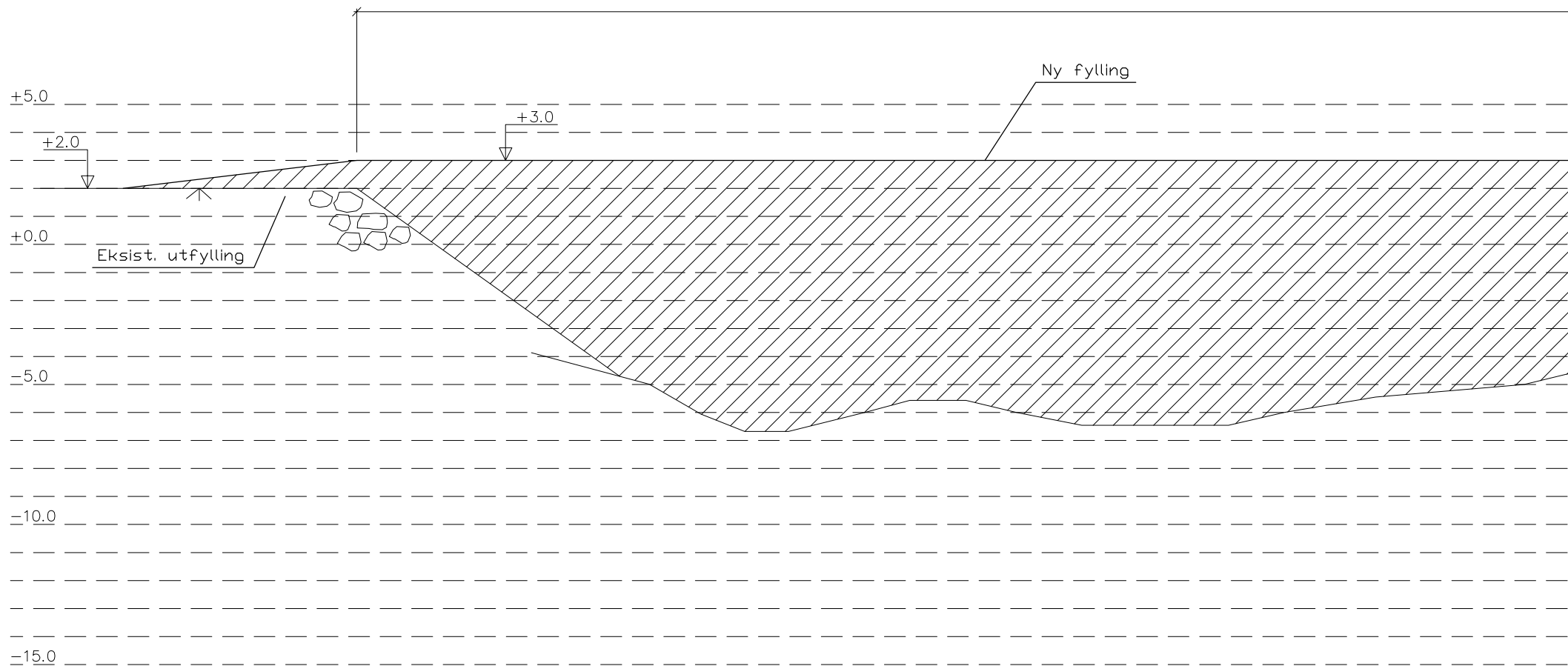

SNITT 3

REV.	-	REVISJONEN GJELDER	DATE	-	SIGNATUR	-
TOTALENTREPRENØR:						
TILTAKSHAVER:		MALSTOKK:	DATO:			
BRØDRENE ULVESETH EIENDOM AS		1:200 (A4)	06.02.2025			
PROSJEKT:		KONSTR/TEGN:	KTR:	GDDKJ:		
UTFYLLING DØSJE INDUSTRIDOMRÅDE		hfu	-	-		
TITTEL:		TEGNINGSSTATUS:				
SNITT 3, NY UTFYLLING DEL 1		-				
EIENDOMSINFD:		BYGGEPLASSADRESSE:		PRDSJNR:		
Gnr 46 Bnr 150/113		Døsjeneet 102		-		
Furnes Bygg		TEGNINGSNR:		REVISJONSNR:		
HILBRANDT MEYERST. 18, 5032 BERGEN		-		-		
TLF 97697515, EPOST hasfur@online.no		FILNAVN:		-		
RÅDGIVENDE INGENIØR, BYGG		Prdsjekter\Døsj utfylling\				

133.1m

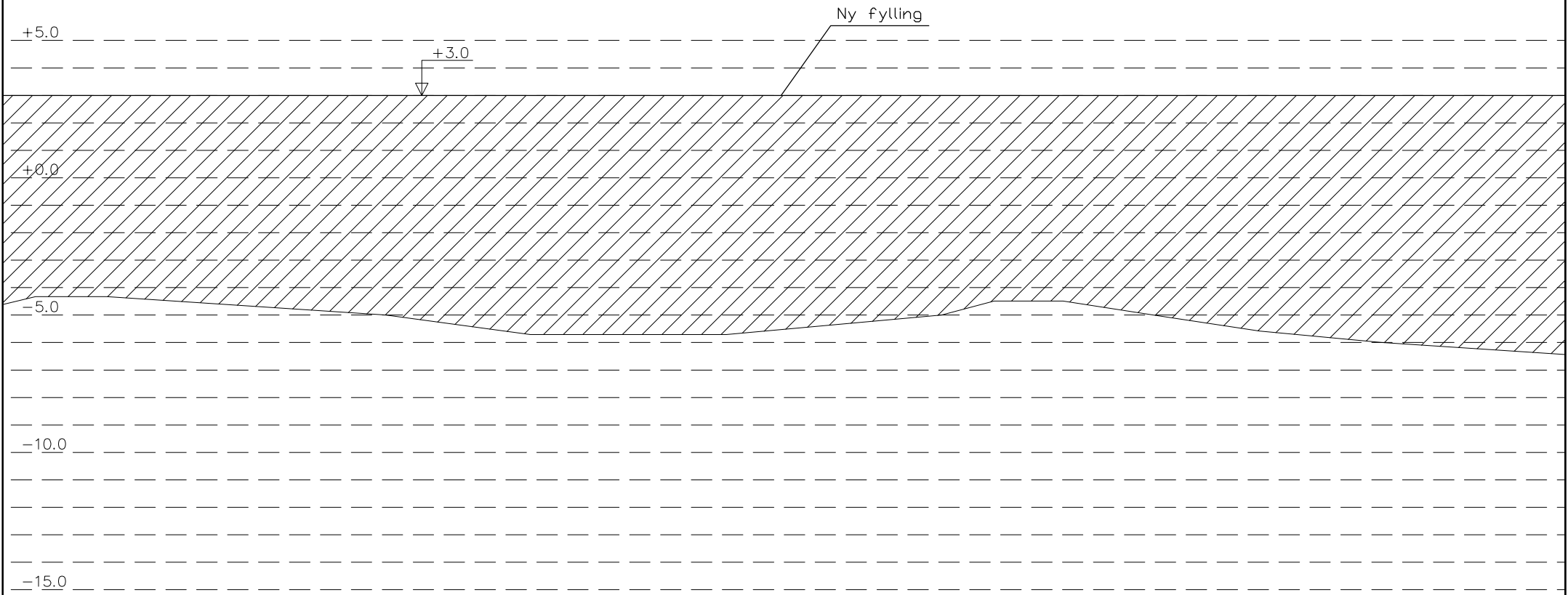

REV.	REVISJONEN GJELDER	DATE	SIGNATUR
TOTALENTREPRENØR			
TILTAKSHAVER:	BRØDRENE ULVESETH EIENDOM AS	MALSTØKKE:	1:200 (A4)
PROSJEKT:	UTFYLLING DØSJE INDUSTRIOMRÅDE	DATE:	06.02.2025
EIENDOMSINFD:	Gr. 46 Br. 150/113	KINSTR/TEGN:	hfu
BYGGEPLASSADRESSE:	Desjeneset 102	KFR:	-
		GODKJ:	-
Furnes Bygg		TITTEL:	SNITT 3, NY UTFYLLING DEL 2
HILBRANDT MEYERSGT. 1B, 5038 BERGEN		TEGNINGSTATUS:	-
Tlf. 97697215, EPOST: hufu@burnesbygg.no		PRDSJNR:	-
RÅDGIVENDE INGENIØR, BYGG		TEGNINGNR:	-
		REVISJONNR:	-
		FILNAVN:	\\Prosjekter\Desje utfylling\

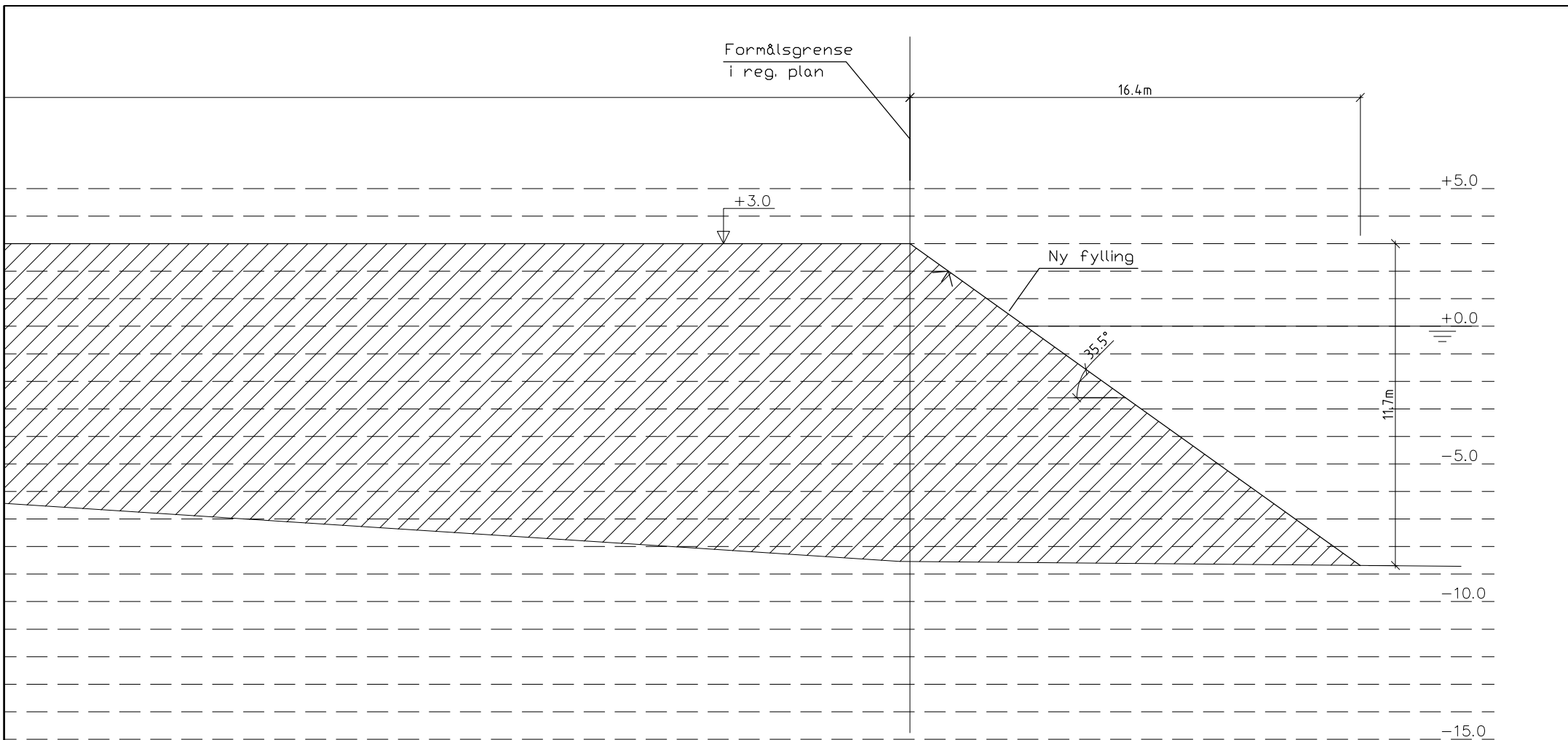

REV.	-	REVISJONEN GJELDER	DATE	-	SIGNATUR	-
TOTALENTREPRENØR						
TILTAKSHAVER:		MALSTOKK:	DATO:			
BRØDRENE ULVESETH EIENDOM AS		1:200 (A4)	06.02.2025			
PROSJEKT:		KONSTR/TEGN:	hfu	KTR	-	GDDKJr
UTFYLLING DØSJE INDUSTRIDOMRÅDE		TITTEL				
		SNITT 3, NY UTFYLLING DEL 3				
EIENDOMSINFØ:		TEGNINGSSTATUS:				
Gr: 46 Str: 150/113		-				
BYGGEPLASSADRESSE:		PRDSJNR:		TEGNINGSNR:		REVISJONSNR:
Bosjøneset 102		-		-		-
Furnes Bygg		FILNAVN:		-		
HILBRANDT MEYERSGT. 18, 5032 BERGEN		Prdsjekter\Dosje utfylling\				
TLF 97697515, EPOST hasfur@online.no						
RÅDGIVENDE INGENIØR, BYGG						

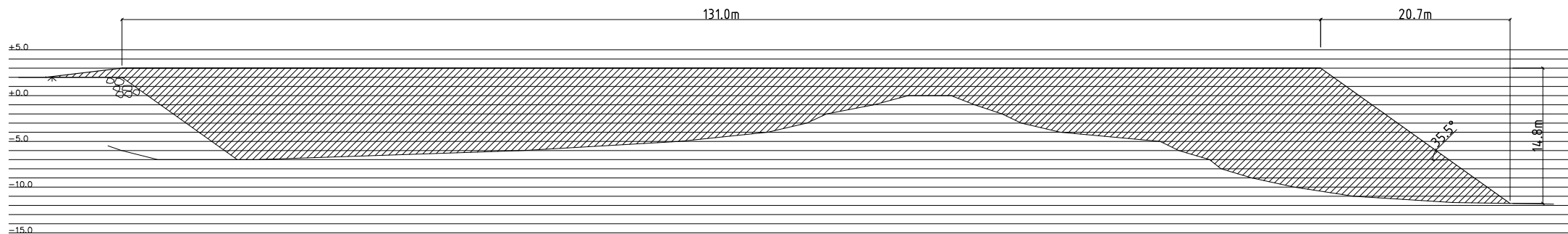

SNITT 4

0 SØKNADSTEGNING		06.02.25	hfU
REV.	REVISJONEN GJELDER	DATE	SIGNATUR
TOTALENTREPRENØR:			
TILTAKSMAKER:		MÅLSTOKK:	DATE:
BRØDRENE ULVESETH EIENDOM AS		-	06.02.2025
PROSJEKT:		KDNSTR/TEGN:	KTR:
UTFYLLING DØSJE INDUSTRIOMRÅDE		hfU	-
EIENDOMSINFD:		TEGNINGSSTATUS:	
Gnr: 46 Bnr: 150/113		-	
BYGGEPLASSADRESSE:		PROSJ.NNR:	TEGNINGSNR:
Døsjeneset 102		-	-
Furnes Bygg HILBRANDT MEYERSGT. 1B, 5032 BERGEN TLF 97697515, EPOST haa.fur@online.no RÅDGIVENDE INGENIØR, BYGG		REVISJONSNR:	0
FILNAVN:		K:\Prosjekter\DesJø utfylling\	

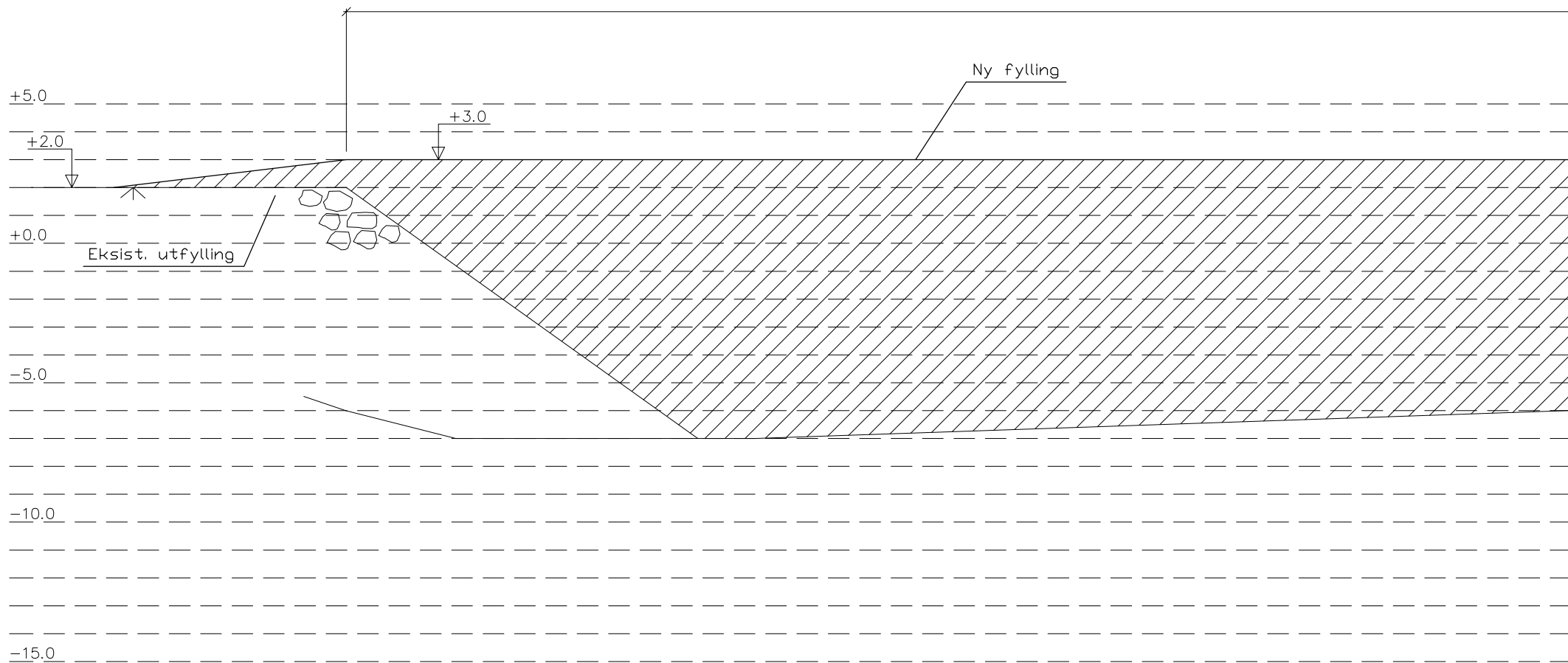

SNITT 4

REV.	-	REVISJONEN GJELDER	DATE	-	SIGNATUR	-
TOTALENTREPRENØR:						
TILTAKSHAVER:		MALSTOKK:	DATO:			
BRØDRENE ULVESETH EIENDOM AS		1:200 (A4)	06.02.2025			
PROSJEKT:		KONSTR/TEGN:	KTR	GDDKJr		
UTFYLLING DØSJE INDUSTRIDOMRÅDE		hfu	-	-		
TITTEL:		TEGNINGSSTATUS:				
SNITT 4, NY UTFYLLING DEL 1		-				
EIENDOMSINFØ:		BYGGEPLASSADRESSE:		PRDSJNR:		
Grø 46 Str 150/113		Døsjenest 102		-		
Furnes Bygg		TEGNINGSNR:		REVISJONSNR:		
HILBRANDT MEYERST. 18, 5032 BERGEN TLF 97697515, EPOST hasfur@online.no RÅDGIVENDE INGENIØR, BYGG		-		-		
FILNAVN:		-				
Prøsjekter\Dosje utfylling\						

131.0m

+5.0

+3.0

Ny fylling

+0.0

-5.0

-10.0

-15.0

-	-	-	-
REV.	REVISJONEN GJELDER	DATE	SIGNATUR
TOTALENTREPRENØR:			
TILTAKSHAVER: BRØDRENE ULVESETH EIENDOM AS		MALSTOKK: 1:200 (A4)	DATE: 06.02.2025
PROSJEKT: UTFYLLING DØSJE INDUSTRIDOMRÅDE		KONSTR/TEGN: hfu	KTR - GDDKJr -
EIENDOMSINFD: Gr 46 Str 150/113		BYGGEPLASSADRESSE: Bosjøneset 102	
Furnes Bygg HILBRANDT MEYERSGT. 18, 5032 BERGEN TLF 97697515, EPOST hasfur@online.no RÅDGIVENDE INGENIØR, BYGG		PRDSJNR: -	TEGNINGSNR: -
FILNAVN: Prdsjekter\Dosje utfylling\		REVISJONSNR: -	

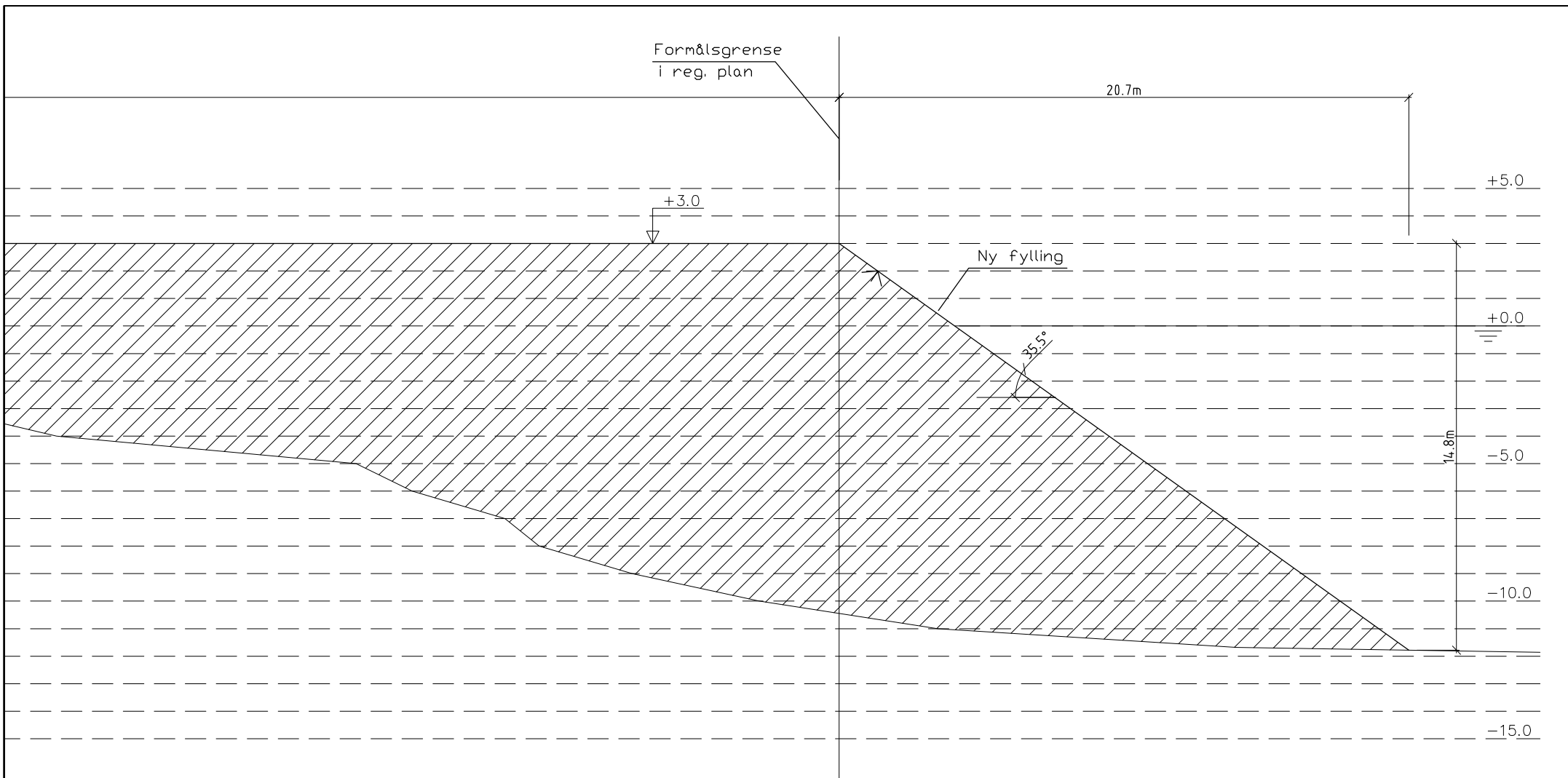

REV.	-	REVISJONEN GJELDER	DATE	-	SIGNATUR	-
TOTALENTREPRENØR						
TILTAKSHAVER:		MALSTOKK:		DATO:		
BRØDRENE ULVESETH EIENDOM AS		1:200 (A4)		06.02.2025		
PROSJEKT:		KONSTR/TEGN:		KTR	GDDKJ:	
UTFYLLING DØSJE INDUSTRIDOMRÅDE		hfu		-	-	
TITTEL:		TEGNINGSTATUS:				
SNITT 4, NY UTFYLLING DEL 3		-				
EIENDOMSINFD:		BYGGEPLASSADRESSE:				
Gr: 46 Str: 150/113		Døsjeneet 102				
Furnes Bygg		PRDSJNR:	TEGNINGNR:	REVISJONNR:		
HILBRANDT MEYERSGT. 18, 5032 BERGEN TLF 97697515, EPOST hasfur@online.no RÅDGIVENDE INGENIØR, BYGG		-	-	-		
FILNAVN:		-				
Prdsjekter\Dasje utfylling\		-				

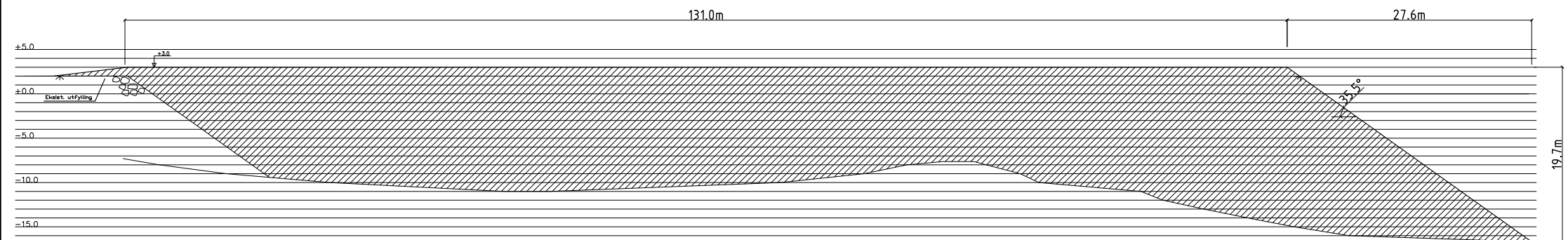

SNITT 5

0 SØKNADSTEGNING		06.02.25	hfU
REV.	REVISJONEN GJELDER:	DATE	SIGNATUR
TOTALENTREPRENØR:			
TILTAKSNAVER: BRØDRENE ULVESETH EIENDOM AS		MALSTØKK: -	DATE: 06.02.2025
PROSJEKT: UTFYLLING DØSJE INDUSTRIOMRÅDE		KDNSTR/TEGN: hfU	KTR: - GDDKJ: -
EIENDOMSINFD: Gnr: 46 Bnr: 150/113		BYGGEPLASSADRESSE: Døsjeneset 102	
Furnes Bygg HILBRANDT MEYERSGT. 1B, 5032 BERGEN TLF 97697515, EPOST haa.fur@online.no RÅDGIVENDE INGENIØR, BYGG		PROSJEKTNR: -	TEGNINGSNR: - REVISJONSNR: 0
FILNAVN: K:\Prosjekter\Døsjø utfylling\			

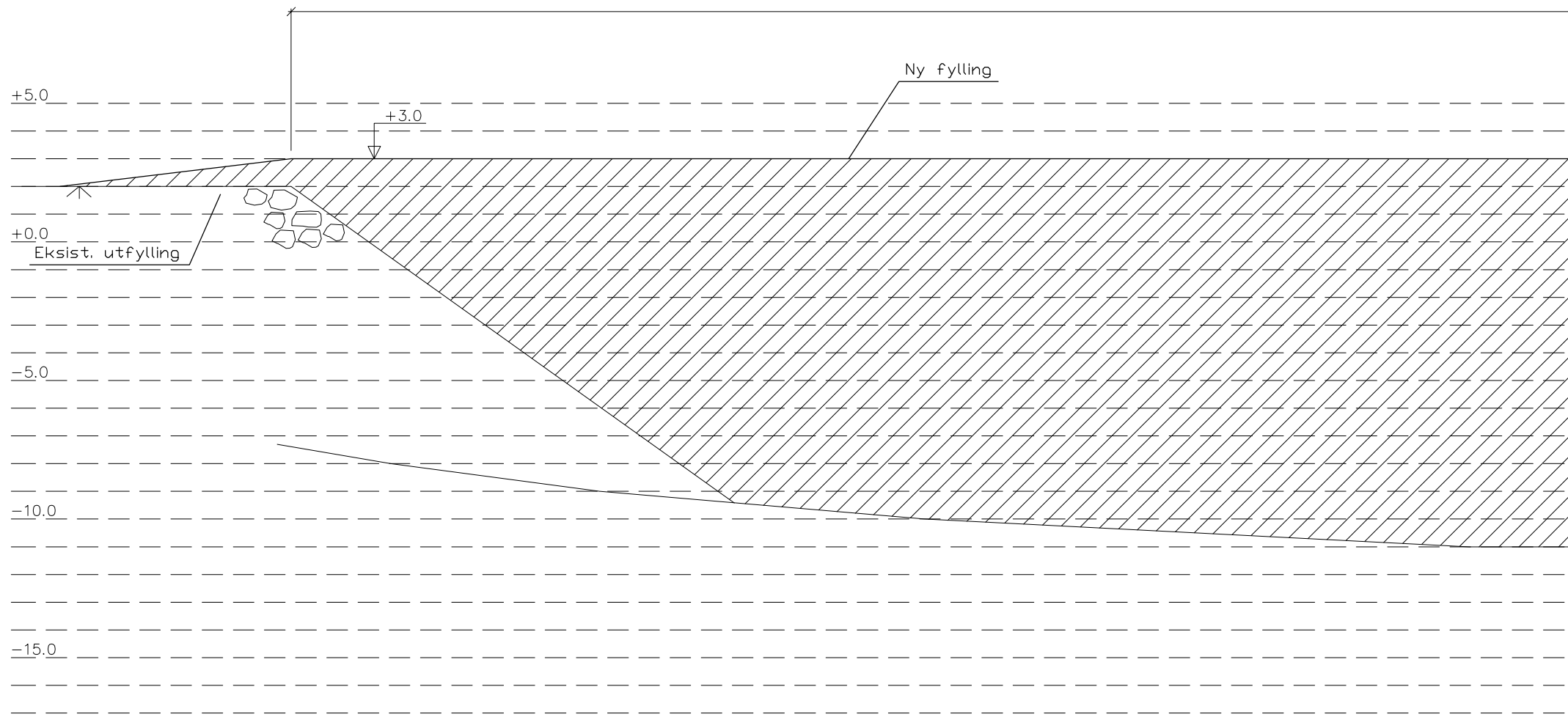

SNITT 5

REV.	-	REVISJONEN GJELDER	DATE	-	SIGNATUR	-
TOTALENTREPRENØR						
TILTAKSHAVER:		MALSTOKK:	DATO:			
BRØDRENE ULVESETH EIENDOM AS		1:200 (A4)	06.02.2025			
PROSJEKT:		KONSTR/TEGN:	KTR	GODKJ:		
UTFYLLING DØSJE INDUSTRIOMRÅDE		hfu	-	-		
TEGNINGSSTATUS:		TITTEL				
-		SNITT 5, NY UTFYLLING DEL 1				
EIENDOMSINFD:		BYGGEPLASSADRESSE:				
Gr 46 Str 150/113		Døsjenest 102				
Furnes Bygg		PRDSJNR:	TEGNINGSNR:	REVISJONSNR:		
HILBRANDT MEYERST. 18, 5032 BERGEN TLF 97697515, EPOST hasfur@online.no RÅDGIVENDE INGENIØR, BYGG		-	-	-		
FILNAVN:		-				
Prdsjekter\Døsj utfylling\						

130.7m

+5.0

+3.0

Ny fylling

+0.0

-5.0

-10.0

-15.0

REV.	-	-	-	-			
TOTALENTREPRENØR	REVISJONEN GJELDER	DATE	SIGNATUR				
TILTAKEHAVER:							
BRØDRENE ULVESETH EIENDOM AS		MALSTOKK:	1:200 (A4)	DATE:			
PROSJEKT:		KONSTR/TEGN:	hfu	KTR	-	GDDKJ:	-
UTFYLLING DØSJE INDUSTRIOMRÅDE		TITTEL:			SNITT 5, NY UTFYLLING DEL 2		
TEGNINGSSTATUS:							
-							
EIENDOMSINFD:		BYGGEPLASSADRESSE:					
Grø 46 Str 150/113		Døsjenest 102					
PRDSJNR:		TEGNINGSNR:		REVISJONSNR:			
-		-		-			
FURNES BYGG				FILEN:			
HILBRANDT MEYERSGT. 18, 5032 BERGEN TLF 97697515, EPOST hasfur@online.no RÅDGIVENDE INGENIØR, BYGG				Prøsjekter\Dosje utfylling\			

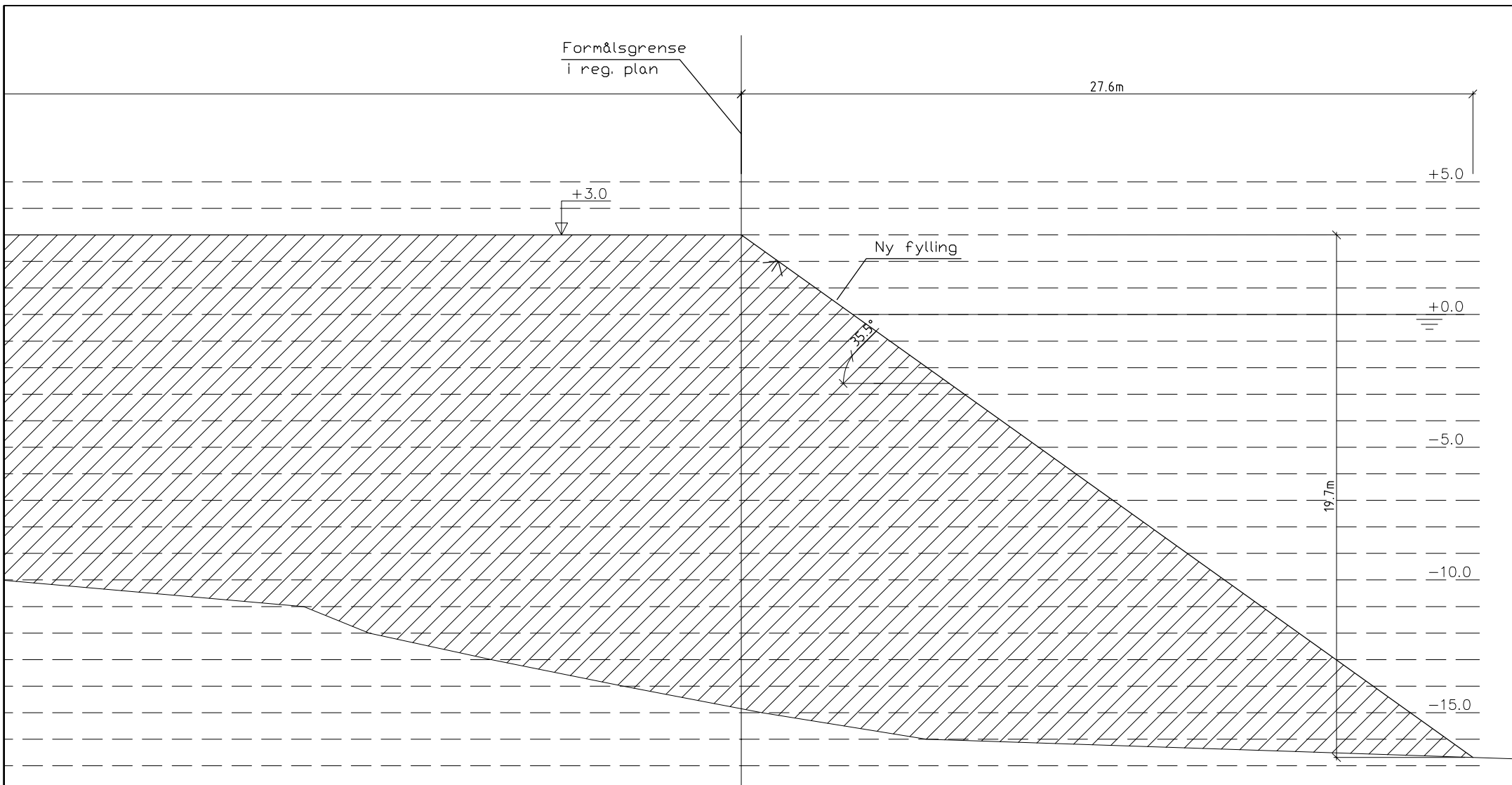

REV.	-	REVISJONEN GJELDER	DATE	-	SIGNATUR	-
TOTALENTREPRENR:						
TILTAKSHAVER:			MALSTOKK:	DATE:		
BRØDRENE ULVESETH EIENDOM AS			1:200 (A4)	06.02.2025		
PROSJEKT:			KONSTR/TEGN:	hfj	KTR:	-
UTFYLLING DØSJE INDUSTRIDOMRÅDE			TITTEL:			
			SNITT 5, NY UTFYLLING DEL 3			
EIENDOMSINFD:			BYGGEPLASSADRESSE:			
Gr: 46 Str: 150/113			Bos: joneset 102			
Furnes Bygg			PRDSJNR:	TEGNINGSNR:	REVISJONSNR:	
HILBRANDT MEYERSGT. 18, 5032 BERGEN TLF 97697515, EPOST hasfur@online.no RÅDGIVENDE INGENIØR, BYGG			-	-	-	
FILNAVN:			-			
Prdsjekter\Dosje utfylling\			-			

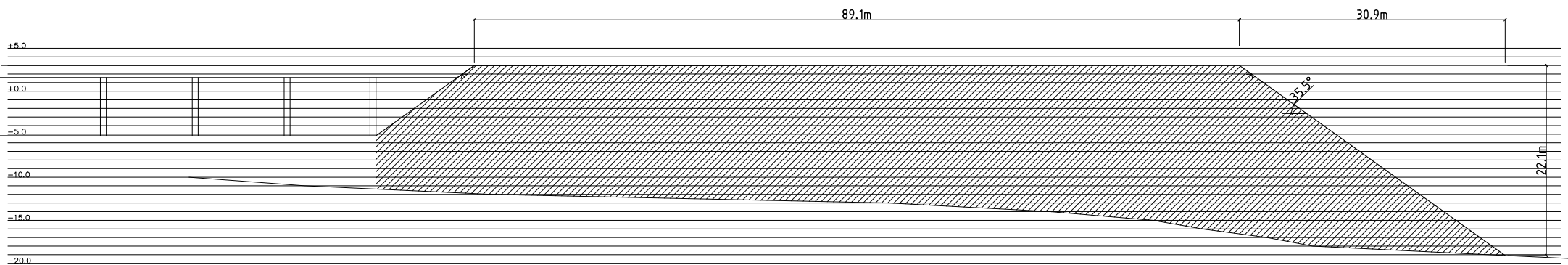

SNITT 6

0 SØKNADSTEGNING		06.02.25	hf u
REV.	REVISJONEN GJELDER	DATE	SIGNATUR
TOTALENTREPRENØR:			
TILTAKSNAVER: BRØDRENE ULVESETH EIENDOM AS		MALSTØKK: -	DATE: 06.02.2025
PROSJEKT: UTFYLLING DØSJE INDUSTRIOMRÅDE		KDNSTR/TEGN: hf u	KTR: -
EIENDOMSINFD: Gnr. 46 Bnr. 150/113		BYGGEPLASSADRESSE: Desjeneset 102	
Furnes Bygg HILBRANDT MEYERSGT. 1B, 5032 BERGEN TLF 97697515, EPOST haa.fur@online.no RÅDGIVENDE INGENIØR, BYGG		TEGNINGSSTATUS: -	TITTEL: SNITT 6, NY UTFYLLING
PRDSJ.NNR:	TEGNINGSNR:	REVISJONSNR:	0
-	-		
FILNAVN: K:\Prosjekter\Desje utfylling\			

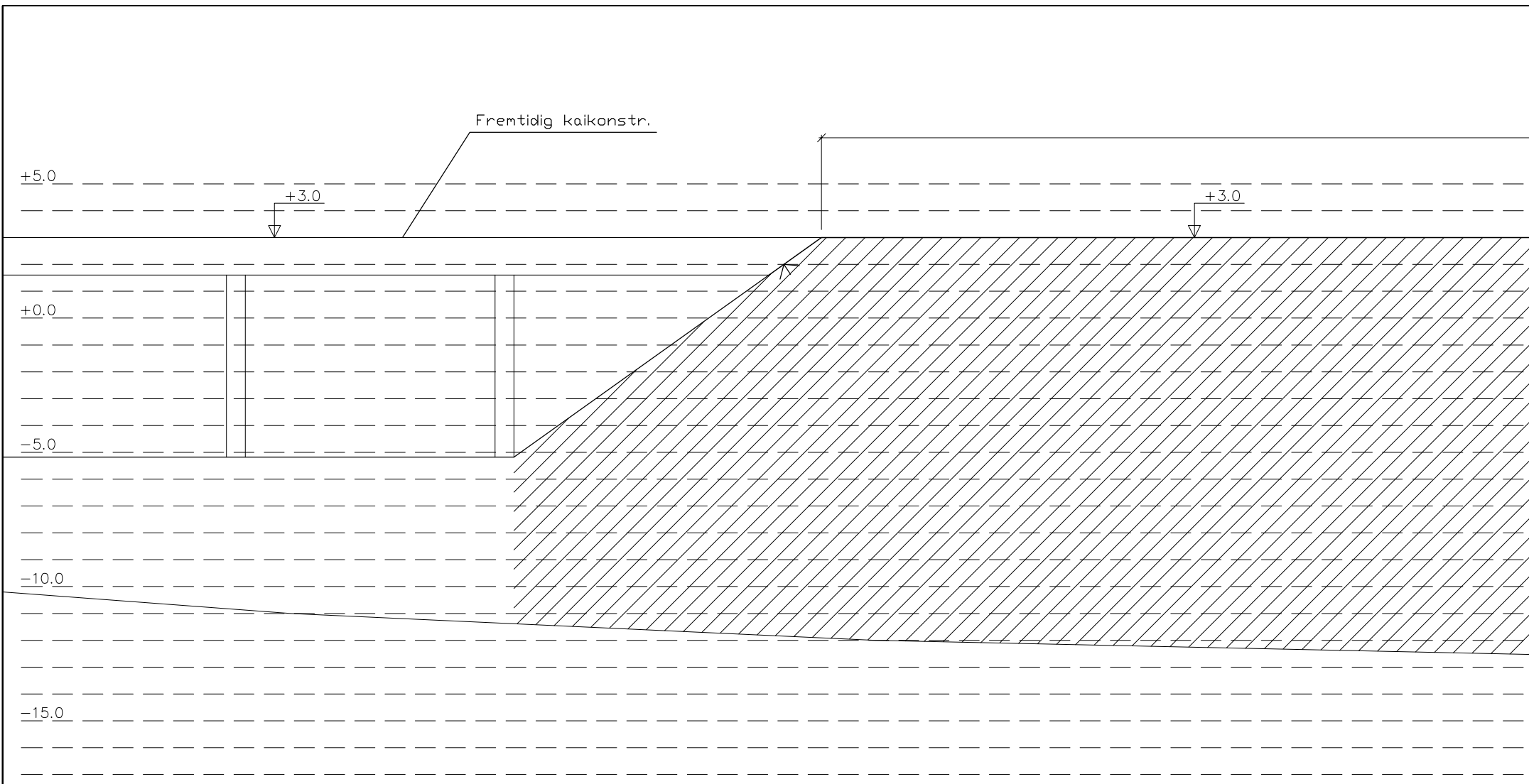

SNITT 6

REV.	REVISJONEN GJELDER	DATE	SIGNATUR
TOTALTENTREPRENØR			
TILTAKSHAVER: BRØDRENE ULVESETH EIENDOM AS		MALSTOKK: 1:200 (A4)	DATE: 06.02.2025
PROSJEKT: UTFYLING DØSJE INDUSTRIDOMRÅDE		KONSTR/TEGN: hfu	KTR: - GDDKJ: -
EIENDOMSINNFØ: Gnr 46 Bnr 150/113		BYGGEPLASSADRESSE: Døsjeset 102	
TEGNINGSSTATUS: -		PRDSJNR: -	TEGNINGSNR: -
Furnes Bygg HILBRANDT MEYERSGT. 18, 5032 BERGEN TLF 97697515, EPOST hasfur@online.no RÅDGIVENDE INGENIØR, BYGG		REVISJONSNR: -	FILNAVN: Prosjekter\Døsje utfylling\

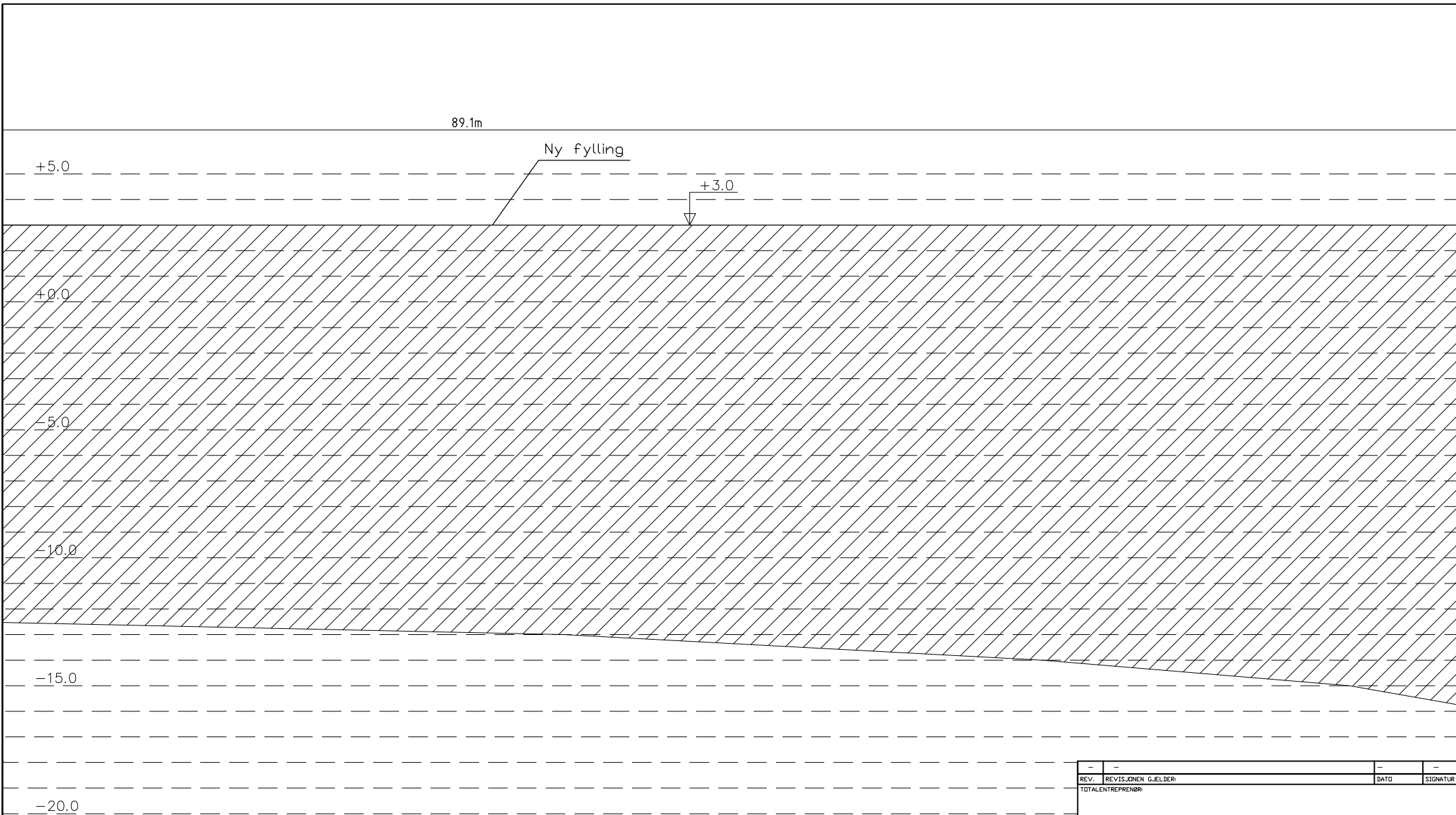

REV.	-	REVISJONEN GJELDER	DATE	-	SIGNATUR	-
TOTALENTREPRENØR:						
TILTAKSHAVER:		MALSTOKK:	DATO:			
BRØDRENE ULVESETH EIENDOM AS		1:200 (A4)	06.02.2025			
PROSJEKT:		KONSTR/TEGN:	KTR	GDDKJ:		
UTFYLLING DØSJE INDUSTRIDOMRÅDE		hfu	-	-		
EIENDOMSINFD:		BYGGEPLASSADRESSE:		TEGNINGSSTATUS:		
Gnr 46 Bnr 150/113		Døsjeveget 102		-		
Furnes Bygg		PRDSJNR:	TEGNINGSNR:	REVISJONSNR:		
HILBRANDT MEYERSGT. 18, 5032 BERGEN TLF 97697515, EPOST hasfur@online.no RÅDGIVENDE INGENIØR, BYGG		-	-	-		
FILNAVN:		PRDSJekter\Døsje utfylling\				

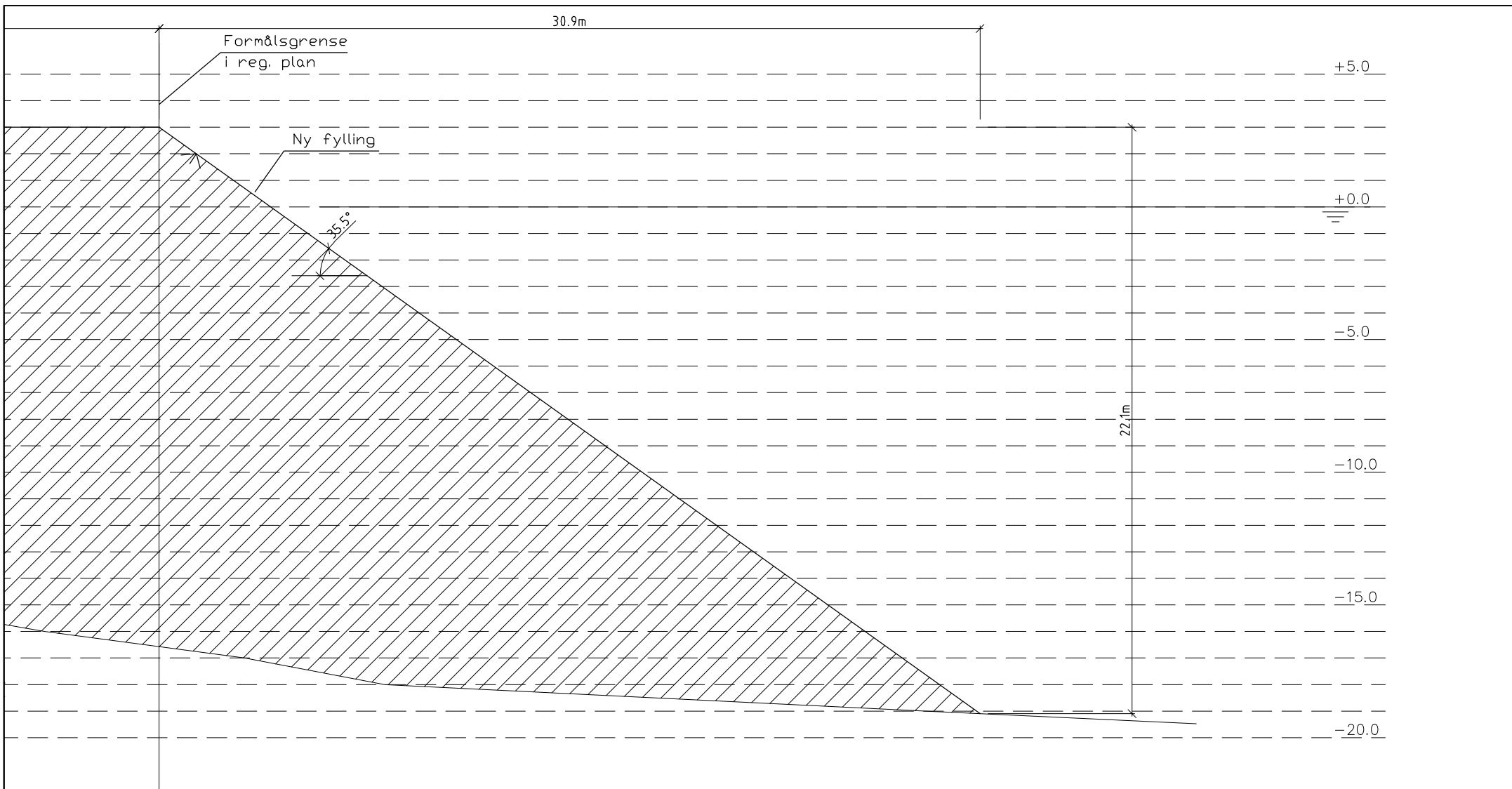

REV.	REVISJONEN GJELDER	DATE	SIGNATUR
TOTALENTREPRENØR			
TILTAKSHAVER: BRØDRENE ULVESETH EIENDOM AS		MALSTOKK: 1:200 (A4)	DATE: 06.02.2025
PROSJEKT: UTFYLLING DØSJE INDUSTRIDOMRÅDE		KONSTR/TEGN: hfu	KTR - GDDKJ -
EIENDOMSINFD: Gr 46 Str 150/113		BYGGEPLASSADRESSE: Døsjenest 102	
Furnes Bygg HILBRANDT MEYERST. 18, 5032 BERGEN TLF 97697515, EPOST hasfur@online.no RÅDGIVENDE INGENIØR, BYGG		PRDSJNR: -	TEGNINGSNR: -
FILNAVN: Prdsjekter\Døsj utfylling\		REVISJONSNR: -	